



AUTOCLIMA
QUALITY & COMFORT

EVAPORATORE EVAP. / RISCALDATORE

E 50 - EH 50



Evaporatore per montaggio sottotetto, dedicato alla climatizzazione di spazi di media dimensione, caratterizzato da un'altezza ridotta. Dotato di comandi e frontale separati. Disponibile anche nella versione con funzione di riscaldamento.



Evaporateur à installer sous le toit, pour espaces de dimensions moyennes, ayant une hauteur bien réduite. Commande et diffuseur frontal séparés du bloc principal. Egalement disponible avec fonction de chauffage.



Evaporator to be installed under roof, for medium spaces, and with reduced height. Controls and front diffuser splitted from main body. Available with additional heating function too.



Verdampfer auf Unterdach zu montieren; mit einer reduzierten Bauhoehe, ideal fuer die Klimatisierung von Raueme mittlerer Groesse. Mit getrennten Steuerungen und Stirnseite; verfuegbar auch mit Heizuegffunktion.



Evaporador montado bajo del techo, dedicado al acondicionamiento de volumen medianos, que se caracteriza por una altura reducida. Equipado con controles y frontales separados. También disponible con función de calefacción.

EVAPORATORE E 50

cod. 20201549 (12V) / cod. 20201550 (24V)



EVAPORATORE EH 50

cod. 20201551 (12V) / cod. 20201552 (24V)

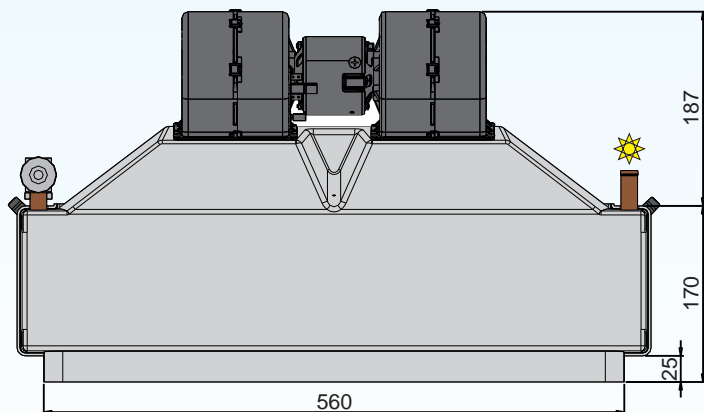
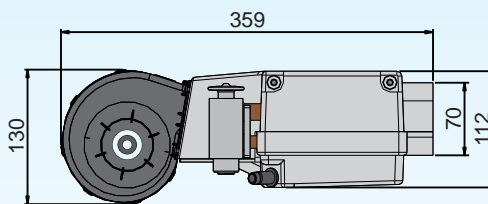
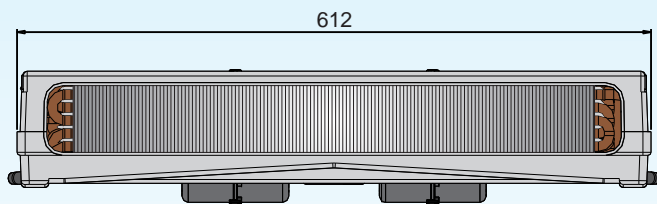

(EH 50)

**COMANDI
COMMANDES
CONTROLS
KONTROLLEN
CONTROLES**

Comandi manuali forniti
Commandes manuelles prévues
Manual controls supplied
Manuelle Kontrollen vorgesehen
Controles manuales proporcionan



Centralina digitale di controllo (OPTIONAL)
Centrale digitale de contrôle (OPTIONNEL)
Digital control unit (OPTIONAL)
Digitales Steuergerät (OPTIONAL)
Centralita digital de control (OPCIONAL)

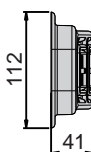
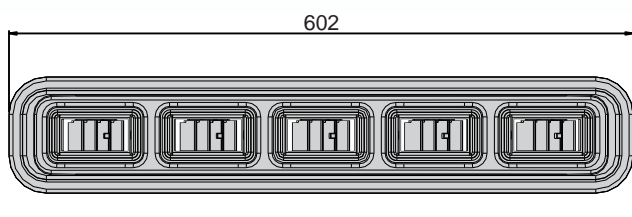
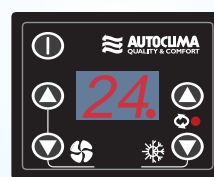

A richiesta è disponibile un imbocco per la distribuzione dell'aria attraverso tubi flessibili.
Sur demande, il est disponible une couverture pour la distribution de l'air au moyen des tuyaux flexibles.
Upon request, a different front cover is available for air distribution by means of flexible hoses.
Auf Wunsch ist eine andere vordere Abdeckung für Luftverteilung durch flexible Schläuche.
Sobre consulta es disponible un adaptador por la distribución del aire por medio de mangueras flexibles.

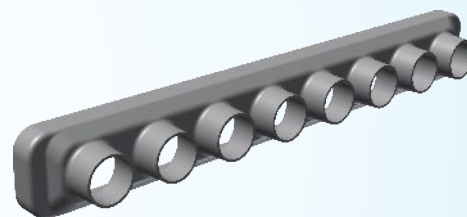

| Dati tecnici nominali | Données techniques nominaux | Nominal technical data | Technische Nominal-Eigenheiten | Datos técnicos | E 50 - EH 50 |
|--------------------------|-----------------------------|------------------------|--------------------------------|---------------------------|------------------------------------|
| • Potenza frigorifera | • Puissance frigorifique | • Cooling capacity | • Kälteleistung | • Potencia frigorífica | 5,3 kW (E 50) - 5 kW (EH 50) |
| • Potenza riscaldamento | • Puissance chauffage | • Heating capacity | • Heizleistung | • Potencia calefactora | 4,5 kW (EH 50) |
| • Tensione alimentazione | • Tension d'alimentation | • Working voltage | • Spannung | • Tension de alimentacion | 12Vc.c / 24Vc.c |
| • Assorbimento elettrico | • Absorption électrique | • Power consumption | • Stromverbrauch | • Intensidad absorbida | 13A (12V) / 7A (24V) |
| • Portata aria | • Débit air | • Air flow | • Gebläseleistung | • Caudal de aire | 550 m³/h (E 50) - 500 m³/h (EH 50) |
| • Refrigerante | • Réfrigérant | • Coolant | • Kuehlmittel | • Refrigerador | R134a |
| • Peso | • Poids | • Weight | • Gewicht | • Peso | 5,4 Kg (E 50) |

La nostra società si riserva il diritto di migliorare e modificare ciascuno dei modelli illustrati, senza alcun preavviso.
Notre Société se réserve le droit d'améliorer et de modifier sans aucun préavis chacun des modèles ci-illustrés.
The company reserves the right to modify any design in the model without prior notice as per our policy of continuous improvement of design, quality and performance.
Unsere Firma behält sich das Recht vor, jeden Modell hier erlautet ohne Vorankündigung zu ändern und verbessern.
La compañía se reserva el derecho a modificar cualquier diseño en los modelos sin previo aviso debido a la política de continua mejora en el diseño, en la calidad y en el rendimiento



Autoclima S.p.A. - 10020 Cambiano (TO) - ITALY
Via Cavalieri di Vittorio Veneto, 15 - Tel. 011.94.43.210 - Fax 011.94.43.230
Internet: <http://www.autoclima.com> e-mail: sales@autoclima.com

STAMPATO IN ITALIA - RIPRODUZIONE VIETATA

Cod. 80819203